

Жеребейки с круглыми пластинами и 1 ножкой / <i>Studs</i>	гр.	1 - 2
Жеребейки промежуточной пластиной / <i>Studs with fusion plate</i>	гр.	3
Жеребейки с накаткой на ножке / <i>Ringed chaplets</i>	гр.	4
Жеребейки-шпильки / <i>Studs with extended stem</i>	гр.	5
Жеребейки с приваренной шпилькой / <i>Chaplets with welded nail</i>	гр.	6
Жеребейки для мелкого литья / <i>Chaplets for light casting</i>	гр.	7
Специальные жеребейки / <i>Special chaplets</i>	гр.	8
Жеребейки с квадратными пластинами и 1 ножкой / <i>Square chaplets</i>	гр.	9
Жеребейки с двумя пластинами и двумя ножками / <i>Double-head chaplets</i>	гр.	10
Специальные усиленные жеребейки / <i>Special chaplets</i>	гр.	11
Специальные жеребейки / <i>Special chaplets</i>	гр.	12
Пластины-фильтры / <i>Skim gates</i>	гр.	13
Пластины-накладки / <i>Core-plates</i>	гр.	14
Жеребейки для радиаторов / <i>Chaplets for radiators</i>	гр.	15 - 16
Холодильники / <i>Cooling material</i>	гр.	17 - 19
Гвозди / <i>Core nails</i>	гр.	20
Специальные жеребейки / <i>Special chaplets</i>	гр.	21 - 22
Распорки / <i>Core strengthening devices</i>	гр.	23 - 24
Инструменты / <i>Instruments</i>	гр.	25
Самоклеющиеся жеребейки / <i>Self-adhesive studs and chaplets</i>	гр.	26

Жеребейки и холодильники из **алюминия, меди и нержавеющей стали** – по запросу.

*Chaplets and chills of **aluminium, copper and stainless steel** on request.*

Группа 1 ЖЕРЕБЕЙКИ С КРУГЛЫМИ ПЛАСТИНАМИ И 1 НОЖКОЙ

STUDS

Это жеребейки широкого применения, а в исполнении с накаткой на ножке особенно подходят для таких отливок, как двигатели, цилиндры, котлы, насосы и т.д. На складе в наличии обычно имеются жеребейки разных размеров.

Widely used chaplets especially suitable in the ringed stem version, for casting motors, cylinders, boilers, pumps, etc. These products are normally in stock in a wide range of sizes.



Размеры пластины	Ножка Ø (мм)	Высота h (мм)
Ø 6 x 0,5	1,2	5 ÷ 10
	1,6	5 ÷ 10
Ø 8 x 0,5	1,2	5 ÷ 10
	1,6	5 ÷ 10
Ø 10 x 0,5	1,6	4 ÷ 15
	2,0	4 ÷ 20
	2,5	5 ÷ 20
Ø 12 x 0,5	2,0	5 ÷ 20
	2,5	5 ÷ 20
Ø 12 x 1,0	2,0	5 ÷ 20
	2,5	5 ÷ 20
	3,0	5 ÷ 20
Ø 15 x 0,5	1,6	5 ÷ 20
	2,0	5 ÷ 20
	2,5	5 ÷ 25
	3,0	5 ÷ 25
Ø 15 x 1,0	3,0	8 ÷ 20
	4,0	10 ÷ 20
	5,0	10 ÷ 15
	6,0	10 ÷ 15
Ø 20 x 1,0	3,0	8 ÷ 20
	4,0	8 ÷ 25
	5,0	8 ÷ 25
	6,0	10 ÷ 25
Ø 25 x 1,0	4,0	10 ÷ 25
	5,0	10 ÷ 25
	6,0	10 ÷ 25
	8,0	10 ÷ 30

Группа 2 ЖЕРЕБЕЙКИ С КРУГЛЫМИ ПЛАСТИНАМИ И 1 НОЖКОЙ

STUDS

Специальные серии с пластинами разного размера.

Special series with unequal plates.



Размеры пластины		Ножка Ø (мм)	Высота h (мм)
нижней	верхней		
Ø 15	Ø 5	3,0	5 ÷ 10
Ø 15	Ø 10	1,6	5 ÷ 15
Ø 15	Ø 10	2,0	6 ÷ 20
Ø 15	Ø 10	3,0	6 ÷ 20
Ø 20	Ø 15	3,0	8 ÷ 20
Ø 20	Ø 15	4,0	8 ÷ 25

Эти жеребейки особенно подходят для герметичного литья, как, например, гидравлическое литье, отливки для автомобильной промышленности, насосы, котлы и т.д. Они дополнены тонкой, зубчатой пластиной, приваренной по центру ножки, для точного расположения в центральной точке стенки отливки. Даже при неблагоприятных температурах заливки тонкая пластина легко приваривается и делает центральную часть стенки отливки герметичной, тем самым, обеспечивая 100% защиту от проникновения газа, воды и пара.

These studs are particularly suitable for pressure tight castings, like hydraulic castings, automotive castings, pumps, boilers, etc. They are constituted by a thin, notched plate, welded in the middle of the stem, in order to be positioned exactly in the central point of the casting wall. Even at unfavourable casting temperatures, the thin plate welds very easily and makes the central part of the casting wall tight, thus guaranteeing a 100% tightness against gas, water, vapours, etc.

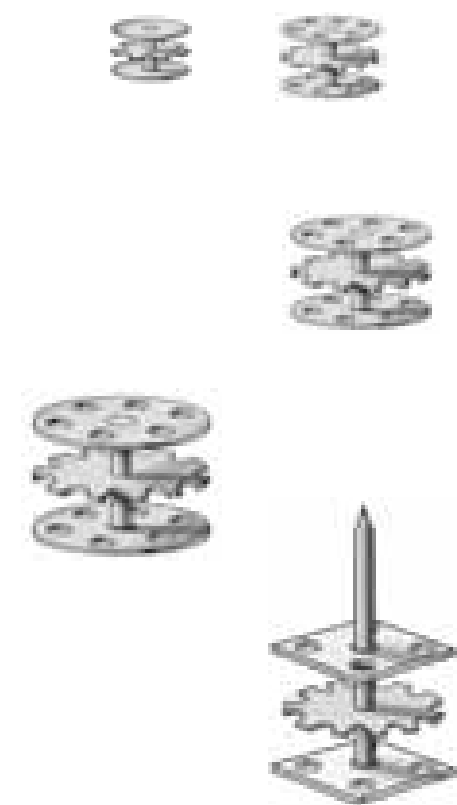

Размеры пластины	Ножка Ø (мм)	Промежуточная пластина	Высота h (мм)
Ø 10 x 0,4	1,6	Ø 11 x 0,3	6 ÷ 20
Ø 10 x 0,4	2,5	Ø 11 x 0,3	6 ÷ 20
Ø 14 x 0,5	2,5	Ø 16 x 0,3	6 ÷ 20
Ø 15 x 0,5	2,5	Ø 16 x 0,3	6 ÷ 20
Ø 15 x 1,0	3,0	Ø 16 x 0,3	8 ÷ 20
Ø 15 x 1,0	4,0	Ø 16 x 0,3	10 ÷ 20
Ø 20 x 1,0	4,0	Ø 23 x 0,5	10 ÷ 25
Ø 25 x 1,0	5,0	Ø 23 x 0,5	10 ÷ 25
15 x 15 x 1,0	4,0	Ø 23 x 0,5	10 ÷ 20
20 x 20 x 1,0	4,5	Ø 23 x 0,5	10 ÷ 25
25 x 25 x 1,0	5,0	Ø 23 x 0,5	10 ÷ 30
25 x 50 x 1,0	5,0	54 x 27 x 0,5	10 ÷ 30

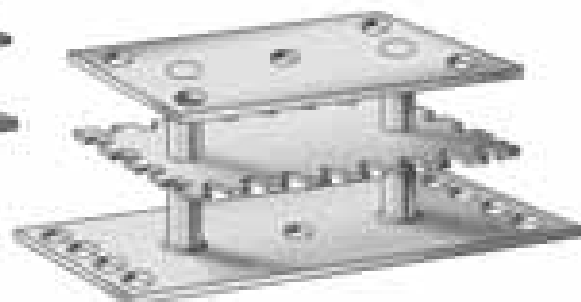
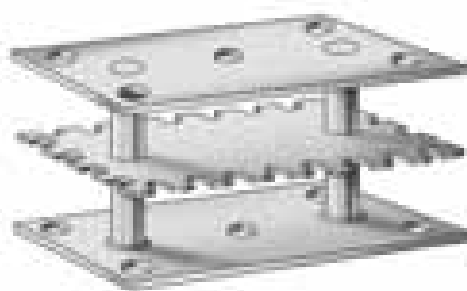
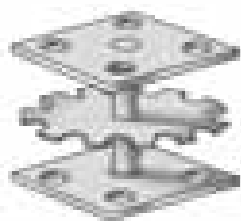

ЖЕРЕБЕЙКИ С НАКАТКОЙ НА НОЖКЕ

RINGED CHAPLETS

Специальная тщательная обработка ножки делает жеребейки с накаткой на ножке особенно подходящими для литья, которое должно иметь отличную герметичность. Эти жеребейки обеспечивают максимальное покрытие металлом, даже при неоптимальных условиях температуры металла.

The special care taken in processing the stem makes ringed chaplets particularly suitable in castings that have to be perfectly tight. These chaplets offer maximum guarantee of cast-iron coating even when the temperature of the cast-iron is not in perfect conditions.

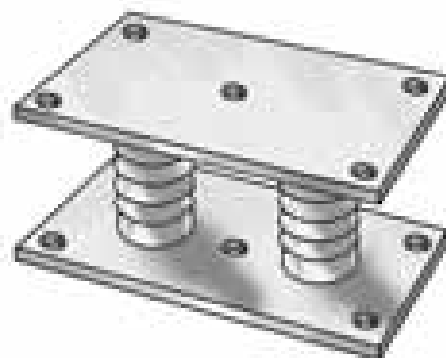
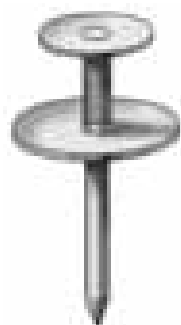
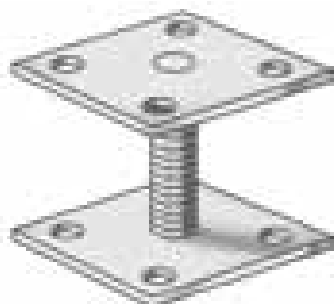

Жеробейки с круглыми пластинами с удлиненной фиксирующей ножкой

Studs with extended anchoring stem.



РАЗМЕРЫ ПЛАСТИНЫ	НОЖКА Ø (ММ)	ВЫСОТА h (ММ)	ШПИЛЬКА Ø x h (ММ)
Ø 8 x 0,5	1,6	6 ÷ 10	1,6 x 12
Ø 10 x 0,5	1,6	6 ÷ 15	1,6 x 12
	2,0	6 ÷ 15	2,0 x 12
Ø 12 x 0,5	2,0	6 ÷ 15	2,0 x 12
Ø 12 x 1,0	2,5	6 ÷ 15	2,5 x 15
Ø 15 x 0,5	2,0	6 ÷ 15	2,0 x 15
	2,5	6 ÷ 18	2,5 x 15
Ø 10 ÷ Ø 15 x 0,5	2,5	6 ÷ 18	2,5 x 15

Ко всем типам производимым нами жеробеек можно приварить крепежный гвоздь.

An anchoring nail may be welded to all the types of chaplets we produce.

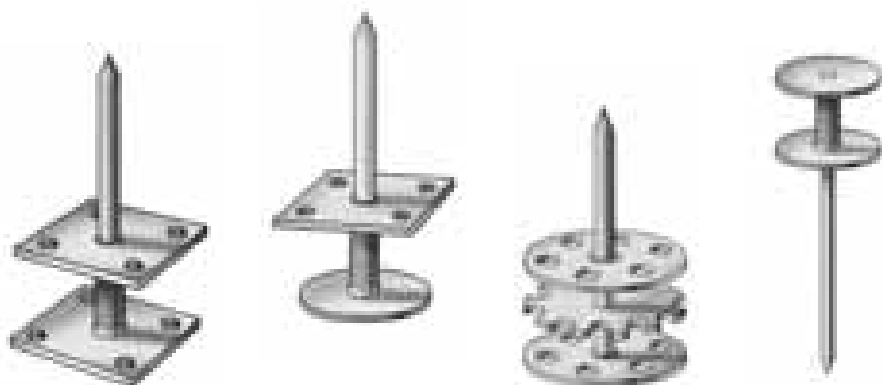

РАЗМЕРЫ ПРИВАРЕННОЙ ШПИЛЬКИ

Длина от 15 до 50 мм

Диаметр от 1,6 до 3,0 мм

Группа 7 ЖЕРЕБЕЙКИ ДЛЯ ТОНКОСТЕННОГО ЛИТЬЯ

CHAPLETS FOR LIGHT CASTING

Эти жеребейки изготовлены полностью из листового металла и обеспечивают отличное покрытие металлом даже на тонкостенном литье. Они изготавливаются с или без отверстий, на плоском или изогнутом основании.

These are made entirely of sheet metal and ensure a perfect cast-iron coating even on light casting. They are made with or without holes and with a flat or curved base.



С плоским основанием

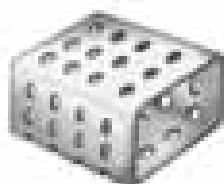

С изогнутым основанием

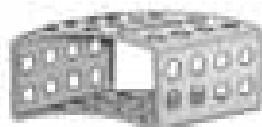

РАЗМЕРЫ ОСНОВАНИЯ	ТОЛЩИНА	ВЫСОТА h (ММ)
8 x 8	0,3	3 ÷ 5
8 x 8	0,5	3 ÷ 5
10 x 10	0,5	5 ÷ 10
10 x 15	0,5	5 ÷ 15
15 x 15	0,5	5 ÷ 15
15 x 15	0,8	8 ÷ 15
15 x 20	0,8	8 ÷ 20
15 x 20	1,0	8 ÷ 20
20 x 20	0,8	10 ÷ 20
20 x 20	1,0	10 ÷ 20

10 x 10	0,5	4 ÷ 8
10 x 15	0,5	4 ÷ 10
15 x 15	0,5	4 ÷ 10
15 x 20	0,5	5 ÷ 10
20 x 20	0,8	5 ÷ 10

- A. Жеребейки с одной круглой и одной квадратной пластиной, с или без отверстий.
- B. СЖеребейки с одной прямоугольной пластиной и двумя круглыми, изготавливаются по запросу.

A. Chaplets with one round plate and one square plate, with or without holes.

B. Chaplets with one rectangular plate and two round plates, made on request.

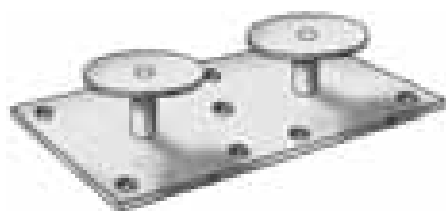
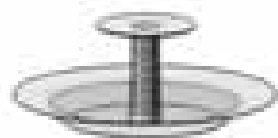

РАЗМЕРЫ ПЛАСТИНЫ		НОЖКА Ø (ММ)	ВЫСОТА h (ММ)
НИЖНЕЙ	ВЕРХНЕЙ		
20 x 20 x 0,5	Ø 15	2,5	6 ÷ 15
20 x 20 x 1,0	Ø 15	3,0	6 ÷ 15
		4,0	8 ÷ 20
25 x 25 x 1,0	Ø 15	4,0	8 ÷ 20
30 x 30 x 1,0	Ø 15	4,5	8 ÷ 20
		5,0	8 ÷ 20

20 x 25 x 0,5	2 x Ø 10	2,0	6 ÷ 10
25 x 50 x 1,0	2 x Ø 15	3,0	8 ÷ 15
		4,0	8 ÷ 15

Группа 9 ЖЕРЕБЕЙКИ С КВАДРАТНЫМИ ПЛАСТИНАМИ И 1 НОЖКОЙ

SQUARE CHAPLETS

Это жерейки широкого назначения с высокой устойчивостью к давлению. В исполнении с накаткой на ножке рекомендуются для герметичного применения. Пластины могут быть гладкими или перфорированными.

Broad-based chaplets with high resistance to pressure. Recommended in the ringed stem version for tight applications. The plates are smooth or perforated.

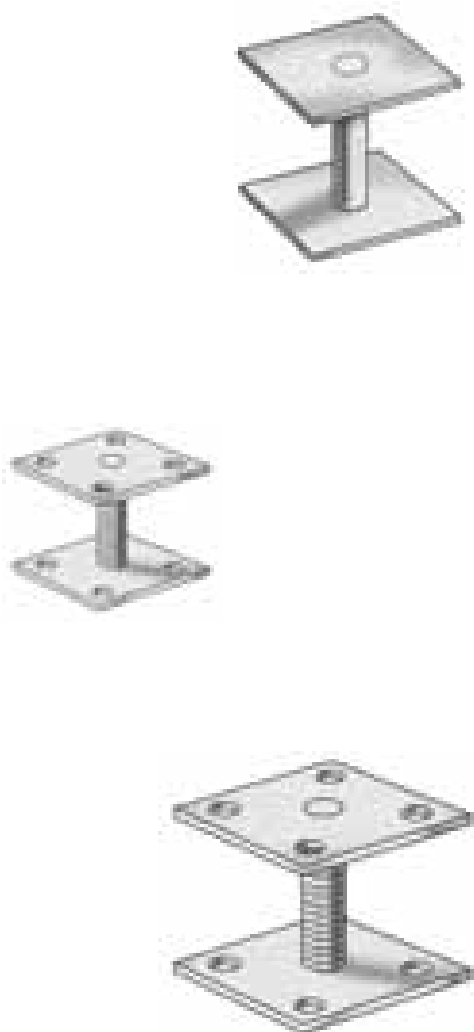

РАЗМЕРЫ ПЛАСТИНЫ	НОЖКА Ø (ММ)	ВЫСОТА h (ММ)
15 x 15 x 0,5	2,5	5 ÷ 15
15 x 15 x 1,0	4,0	5 ÷ 20
20 x 20 x 0,5	2,5	5 ÷ 20
	2,5	6 ÷ 20
	4,0	8 ÷ 25
20 x 20 x 1,0	5,0	8 ÷ 25
	5,0	8 ÷ 25
	6,0	10 ÷ 30
25 x 25 x 1,0	5,0	8 ÷ 25
	6,0	10 ÷ 30
25 x 25 x 1,5	6,0	10 ÷ 40
	8,0	10 ÷ 40
30 x 30 x 1,0	6,0	10 ÷ 40
30 x 30 x 1,5	8,0	10 ÷ 40
40 x 40 x 1,5	8,0	10 ÷ 80
	10,0	10 ÷ 80
40 x 40 x 2,0	10,0	15 ÷ 80
	12,0	15 ÷ 80
	15,0	20 ÷ 80

ЖЕРЕБЕЙКИ С 2 ПЛАСТИНАМИ И 2 НОЖКАМИ

DOUBLE-HEAD CHAPLETS

Традиционные жеребейки широкого назначения, подходят для разнообразного применения.

Traditional broad-based chaplet, suitable for a large number of uses.

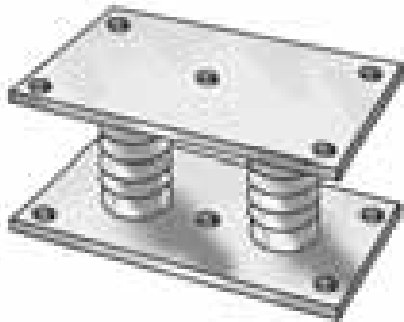

РАЗМЕРЫ ПЛАСТИНЫ	НОЖКА Ø (ММ)	ВЫСОТА h (ММ)
20 x 30 x 0,5	2,5	10 ÷ 20
25 x 50 x 1,0	4,5	6 ÷ 15
	5,0	6 ÷ 30
25 x 50 x 1,5	6,0	10 ÷ 40
	8,0	10 ÷ 60
30 x 60 x 1,5	6,0	10 ÷ 40
	8,0	10 ÷ 60
	10,0	10 ÷ 60
40 x 80 x 1,5	8,0	15 ÷ 60
	10,0	15 ÷ 60
40 x 80 x 2,0	10,0	20 ÷ 80
	12,0	20 ÷ 80
	15,0	20 ÷ 80
50 x 100 x 2,0	10,0	20 ÷ 80
	12,0	20 ÷ 80
	15,0	20 ÷ 80

Применяются для крупного литья из чугуна и стали.
По запросу могут быть изготовлены с глубокими
канавками накатки на ножке

*Suitable for large cast-iron and steel castings.
Made on request with
deep grooves on the stem.*

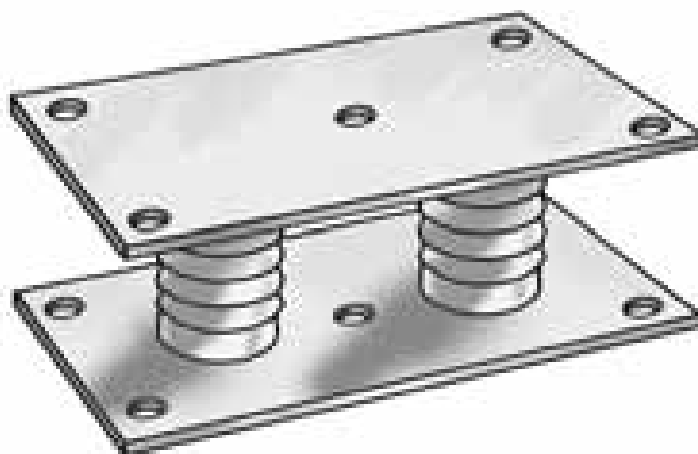
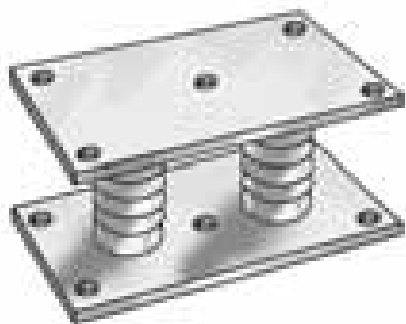
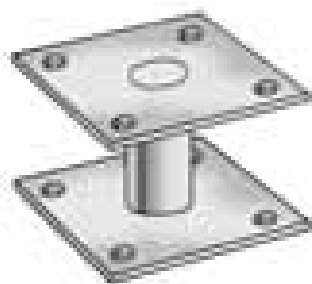

РАЗМЕРЫ ПЛАСТИНЫ	НОЖКА Ø (ММ)	ВЫСОТА h (ММ)
40 x 40 x 2,0	10	20 ÷ 80
	15	20 ÷ 80
50 x 50 x 2,0	12	20 ÷ 80
	15	30 ÷ 80
50 x 50 x 3,0	20	30 ÷ 100
70 x 70 x 3,0	20	30 ÷ 100
40 x 80 x 2,0	10	20 ÷ 80
	12	20 ÷ 80
	15	20 ÷ 80
50 x 100 x 2,0	10	20 ÷ 80
	12	20 ÷ 80
	15	20 ÷ 80
50 x 100 x 3,0	15	20 ÷ 100
	20	20 ÷ 100

Жеребейки, изготовленные полностью из тонкого металлического листа.

Chaplets made entirely of sheet metal.



РАЗМЕРЫ (ММ)	ВЫСОТА h (ММ)
8 x 8 x 0,5	6 ÷ 10
10 x 10 x 0,5	6 ÷ 15

Используется для облегчения немедленного заполнения литниковой чаши таким образом, чтобы задерживать на поверхности возможные примеси.

To facilitate pouring.

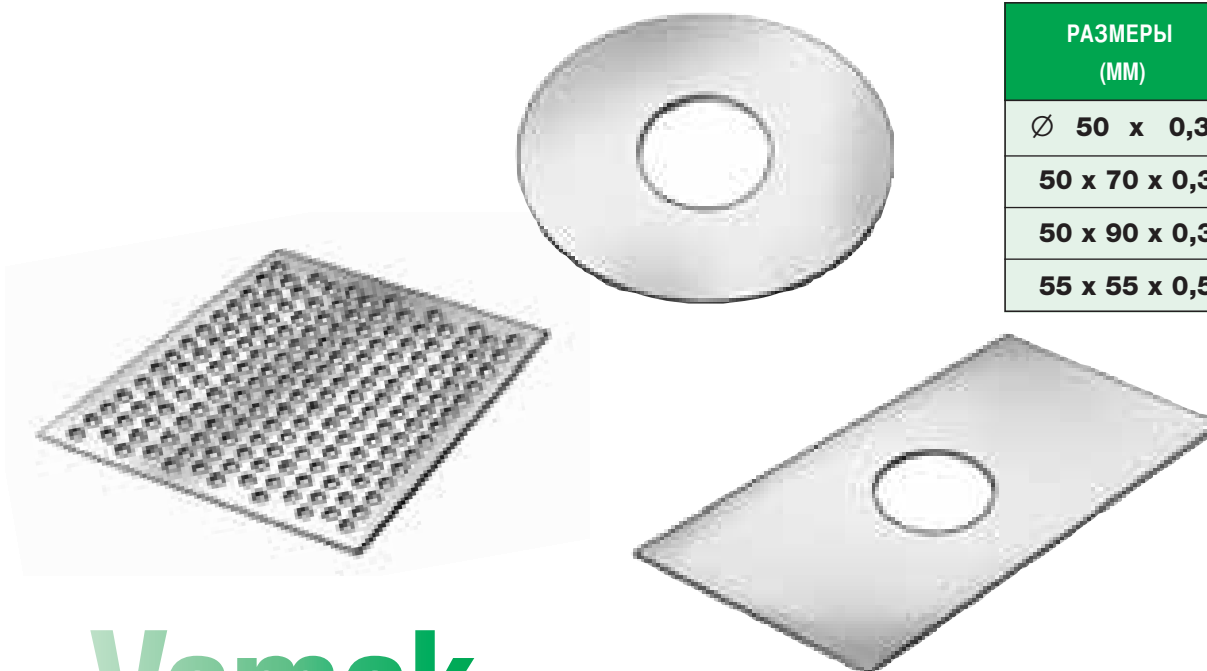

РАЗМЕРЫ (ММ)	ОТВЕРСТИЕ Ø (ММ)
Ø 50 x 0,3	Ø 18
50 x 70 x 0,3	Ø 18
50 x 90 x 0,3	Ø 18
55 x 55 x 0,5	Ø 2

ПЛАСТИНЫ-НАКЛАДКИ

CORE-PLATES

Пластины из луженого листа, используются вместе с жребейками для получения оптимальной высоты.

Tin-plated sheet metal plates used with the chaplets to reach optimum heights.

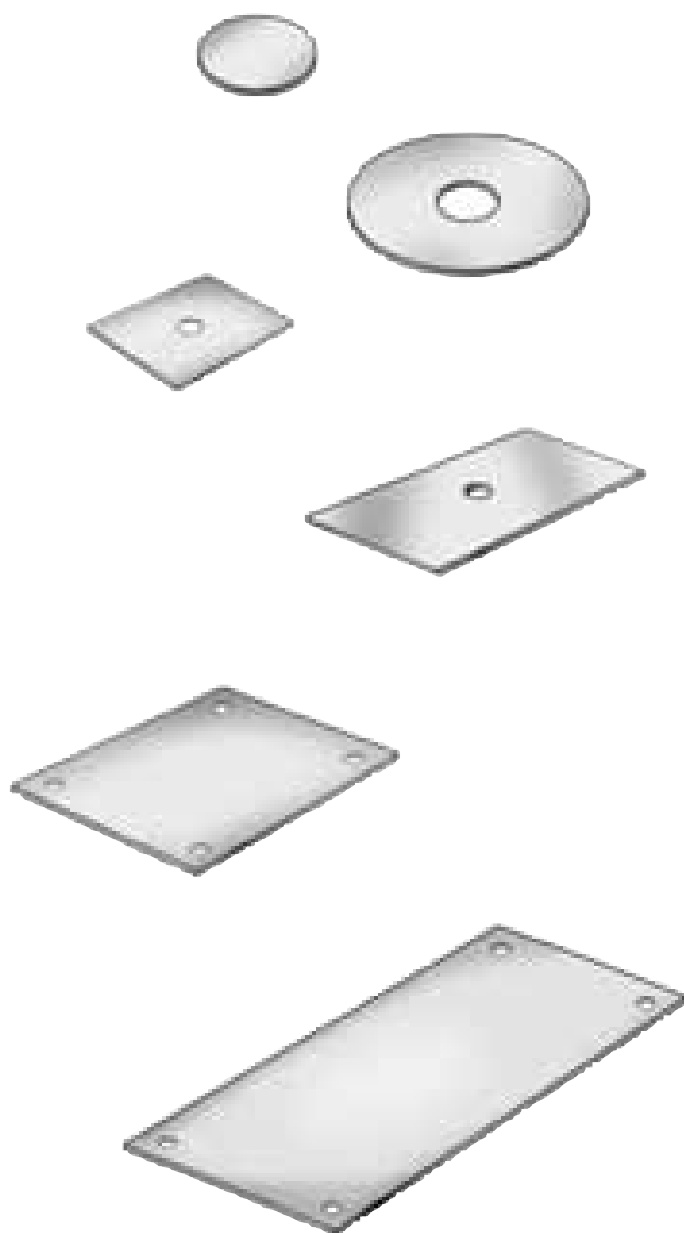

РАЗМЕРЫ ПЛАСТИНЫ	ТОЛЩИНА Ø (ММ)
Ø 12	0,5
Ø 12	1,0
Ø 15	0,5
Ø 15	1,0
Ø 20	0,5
Ø 20	1,0
Ø 30	1,0
20 x 20	0,5
20 x 20	1,0
25 x 25	1,0
25 x 25	1,5
25 x 50	1,0
25 x 50	1,5
25 x 50	2,0
30 x 30	1,0
30 x 30	1,5
40 x 40	1,0
40 x 40	1,5
40 x 80	1,0
40 x 80	1,5
40 x 80	2,0
40 x 80	3,0

ЖЕРЕБЕЙКИ ДЛЯ РАДИАТОРОВ

CHAPLETS FOR RADIATORS

ТРУБКИ: Трубки могут иметь разный диаметр и разную толщину; Также в соответствии с запросом изменяется и количество отверстий

TUBES: these are produced in different diameters and thicknesses; the number of holes may also vary on request.



цилиндрический

РАЗМЕРЫ	ВЫСОТА h (мм)	ТОЛЩИНА (мм)	КОЛ-ВО ОТВЕРСТИЙ
Ø 6,0	8 ÷ 10	0,3 ÷ 0,8	0 ÷ 8
Ø 6,5	8 ÷ 10	0,3 ÷ 1,0	0 ÷ 11
Ø 7,0	8 ÷ 10	0,4 ÷ 1,0	0 ÷ 11



кубический

3,0 x 3,0	10	0,25	0 ÷ 8
3,0 x 6,0	10	0,25	0 ÷ 8
4,0 x 4,0	10	0,25	0 ÷ 8
6,0 x 6,0	8 ÷ 10	0,3 ÷ 1,0	0 ÷ 8
6,5 x 6,5	8 ÷ 10	0,3 ÷ 1,0	0 ÷ 8

ЖЕРЕБЕЙКИ ДЛЯ РАДИАТОРОВ

CHAPLETS FOR RADIATORS

Штампованные жеребейки из целой заготовки, полученной из отожженной мягкой металлической проволоки.

Chaplets made of a single piece of annealed soft iron wire.



РАЗМЕРЫ ОСНОВАНИЯ	НОЖКА Ø (ММ)	ВЫСОТА h (ММ)
Ø 5,0	1,6	5 ÷ 6
Ø 5,0	2,0	5 ÷ 6
Ø 5,0	2,5	5 ÷ 6
Ø 6,0	2,2	5 ÷ 7
Ø 6,0	2,5	5 ÷ 7
Ø 6,5	2,5	5 ÷ 7
Ø 7,0	3,0	5 ÷ 7
Ø 7,0	4,0	6 ÷ 8
Ø 8,0	1,6	6 ÷ 8
Ø 8,0	2,0	6 ÷ 8
Ø 8,0	3,5	6 ÷ 8
Ø 8,0	4,0	6 ÷ 8

ХОЛОДИЛЬНИКИ СПИРАЛЬНЫЕ:

Они великолепно амальгируются, потому что изготовлены из мягкой металлической проволоки. Изготавливаются в широкой гамме размеров, могут быть изменены по требованию таким образом, чтобы осуществлять отличное охлаждение.

SPIRAL COOLERS.

These amalgamate perfectly because they are made of soft iron wire. Available in a wide range of sizes, they may be modified on request so as to obtain perfect cooling.

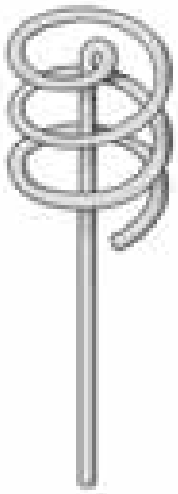

с 1 ножкой

НОЖКА Ø (ММ)	СПИРАЛЬ Ø (ММ)	КОЛ-ВО ВИТКОВ	ОБЩ. ДЛИНА (ММ)
1,6	10	3 ÷ 5	75
2,0	10	3 ÷ 5	75
2,5	15	3 ÷ 6	100
3,0	18	3 ÷ 6	100
3,0	24	3 ÷ 6	120
4,0	20	3 ÷ 6	120
4,0	25	3 ÷ 6	120
4,5	20	3 ÷ 6	100
4,5	25	3 ÷ 8	120
5,0	25	3 ÷ 8	120

с 2 ножками

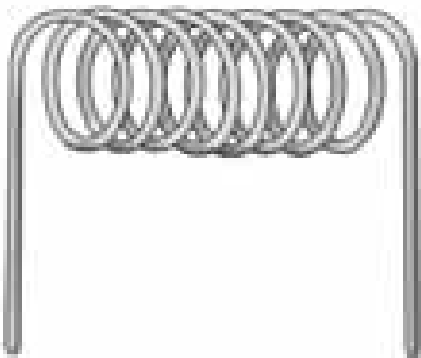

1,8	8	3 ÷ 8	40
2,6	10	3 ÷ 8	40
2,5	12	3 ÷ 10	60
3,0	16	3 ÷ 15	80



ХОЛОДИЛЬНИКИ-ГВОЗДИ:

Состоят из корпуса из мягкого металла и приваренной крепежной шпильки. Как корпус, так и шпилька холодильника могут иметь разнообразные размеры. Корпус холодильника может быть круглым, квадратным, гладким или рифленным.

COOLING NAILS

These are made of a soft iron body and a welded anchoring nail. They are available with different sizes of nails and cooling bolts, which may be round or square, smooth or grooved.

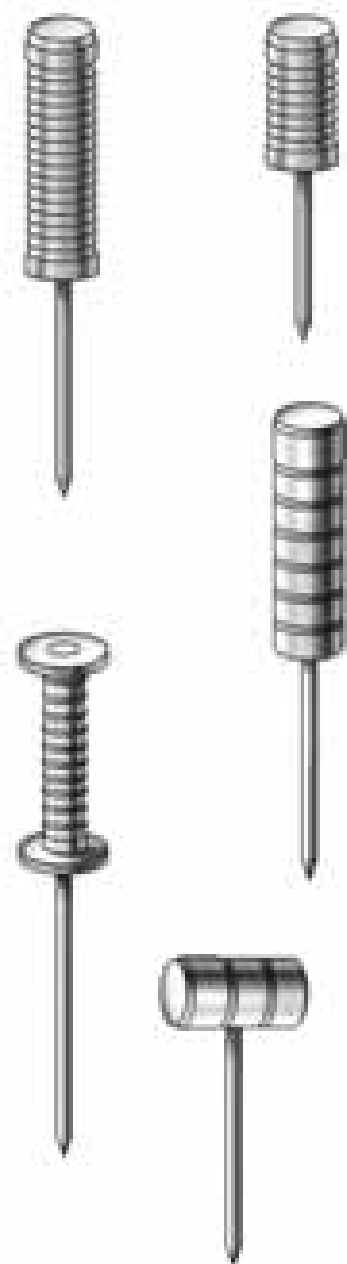

Размеры (мм)	Длина (мм)	Приваренная шпилька Ø (мм)
Ø 6	10 ÷ 50	2,0 x 30
Ø 8	10 ÷ 50	2,0 x 30
Ø 10	10 ÷ 60	2,5 x 30
Ø 12	10 ÷ 80	2,5 x 30
Ø 15	15 ÷ 100	2,5 x 50
Ø 20	20 ÷ 100	3,0 x 50

Другие типы холодильников. Изготавливаются по заказу.

Other types of coolers may be made on request.

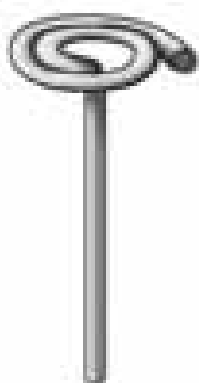

Холодильники с завитком

Ножка Ø (мм)	Спираль Ø (мм)
3	20
4	25
5	30

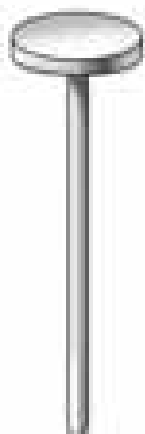

Холодильники с пластиной

Пластина (мм)	Ножка Ø (мм)
Ø 25 x 5	5 x 30 ÷ 50

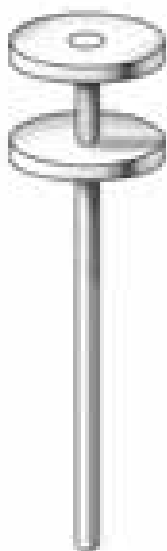

Холодильники с 2 пластинами

Пластина (мм)	Ножка Ø (мм)
Ø 25 x 5	5 x 50 ÷ 100

- A.** Гвозди с плоской головкой
B. Гвозди с крючком

- A.** Flat head nails.
B. Hook nails.

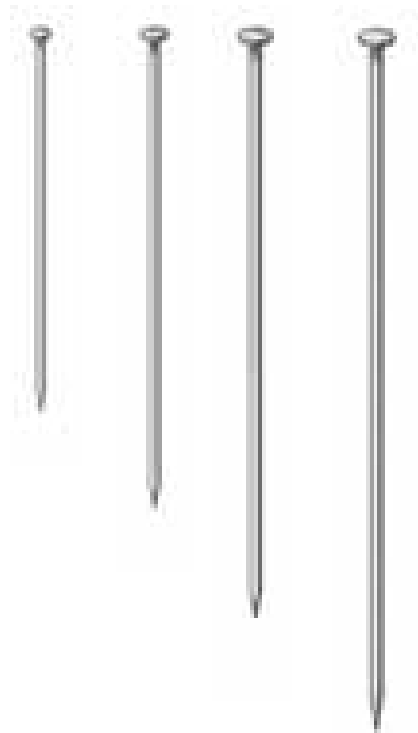

A. Гвозди плоские

Высота h (мм)	Диаметр Ø (мм)
30	Ø 1,0
40	Ø 1,3
50	Ø 1,3
60	Ø 1,5
80	Ø 1,6
100	Ø 1,6 ÷ 1,8
120	Ø 1,8 ÷ 2,0
140	Ø 2,0 ÷ 2,2
150	Ø 2,2 ÷ 2,4
180	Ø 2,4 ÷ 3,0
200	Ø 2,4 ÷ 3,0

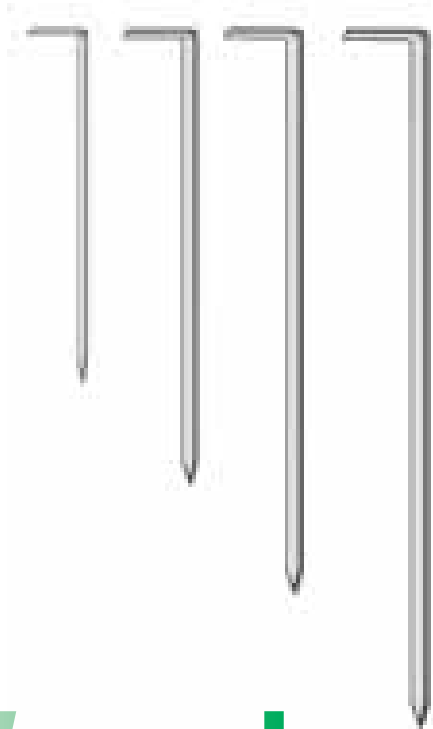

B. Гвозди с крючком

60	Ø 1,5
70	Ø 1,6
80	Ø 1,6 ÷ 1,8
90	Ø 1,6 ÷ 1,8
100	Ø 1,8 ÷ 2,0
120	Ø 2,0 ÷ 2,2
150	Ø 2,2 ÷ 2,4
180	Ø 2,4 ÷ 3,0
200	Ø 2,4 ÷ 3,0

Некоторые типы специальных жереек изготавливаются по заказу, могут быть разных размеров, в соответствии с чертежом или образцом

Some types of special chaplets made on request. Other types may be made in many sizes, to the customer's own design or sample.

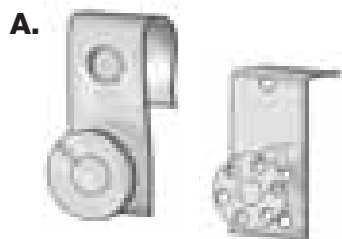

A. Жереейки с крепежной скобой

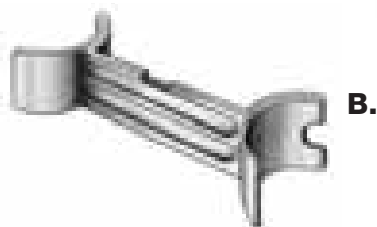

B. Распорки

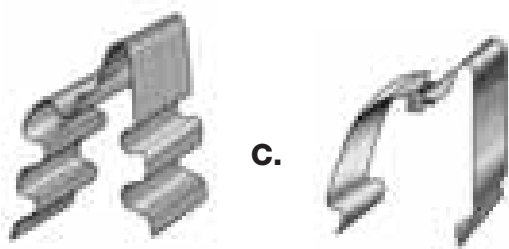

C. Жереейки самоцентрирующиеся для радиаторов



D. Жереейки рифленые для радиаторов



E. Жереейки упругие для радиаторов



F. Жереейки П-образные с или без отверстий.

Некоторые типы специальных жеробеек изготавливаются по заказу, могут быть разных размеров, в соответствии с чертежом или образцом.

Some types of special chaplets made on request. Other types may be made in many sizes, to the customer's own design or sample.

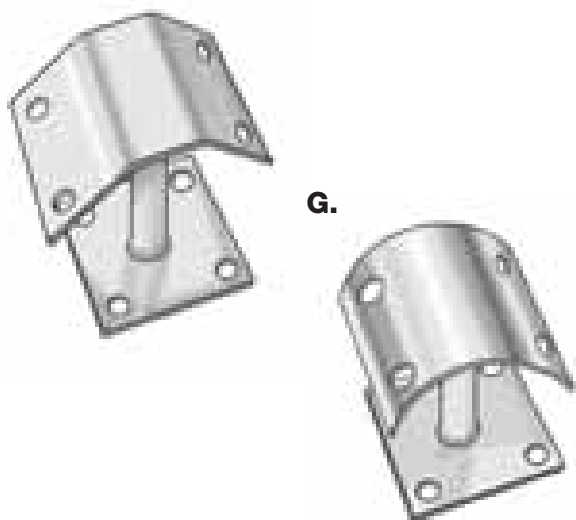

- G.** Жеробейки специальные с верхней пластиной изогнутой или профилированной

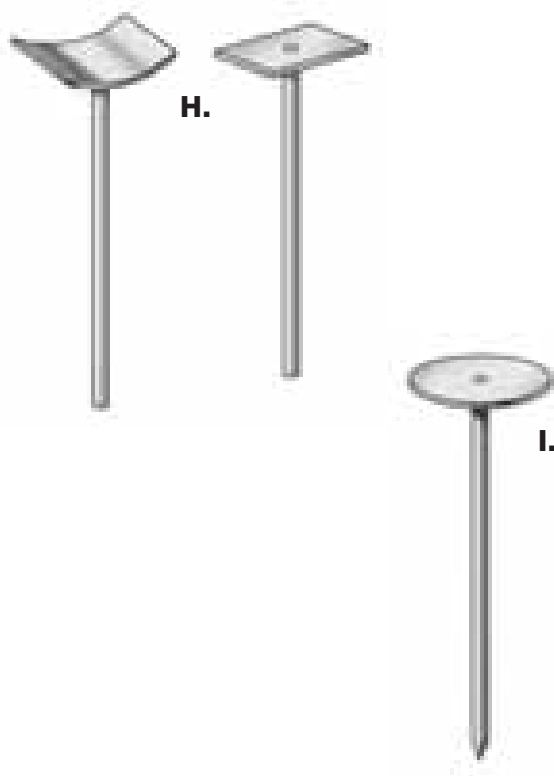

- H.** Жеробейки-прутки с плоской или изогнутой пластиной

- I.** Специальные гвозди со шляпкой

Шляпка Ø (мм)	Ножка Ø (мм)	Длина h (мм)
15	1,6	60
20	1,8	60
25	2,0	80
30	2,0	90

Изделия разных типов и размеров
согласно требованиям клиента.

*They are produced in several sorts and sizes,
according to the customer's needs.*

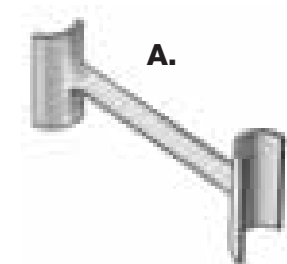

A.



B.

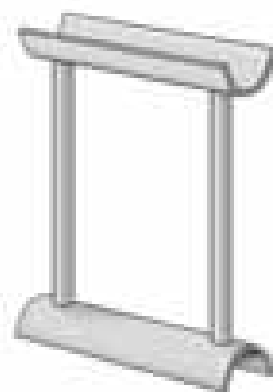

C.



D.



E.

- A. Распорки с 1 ножкой
- B. Распорки с пластиной
- C. Распорки с 2 ножками
- D. Стяжка
- E. Распорки + стяжки





F. Распорки стягивающие с 2 ножками

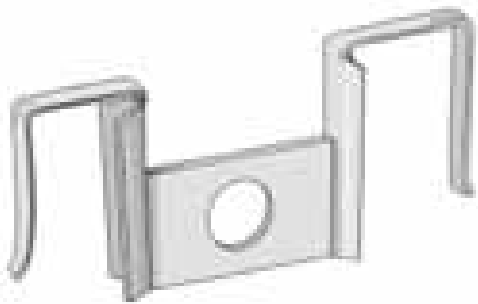

G. Распорки стягивающие с центральной пластиной

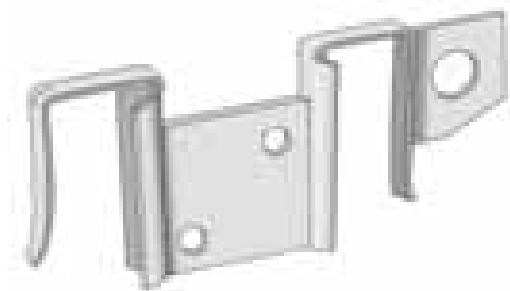

H. Распорки с боковой опорой



ИНСТРУМЕНТЫ

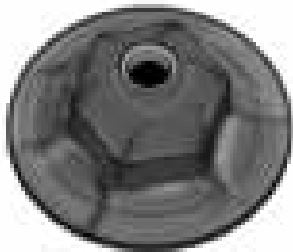

Гайки для затяжки М6 – М8

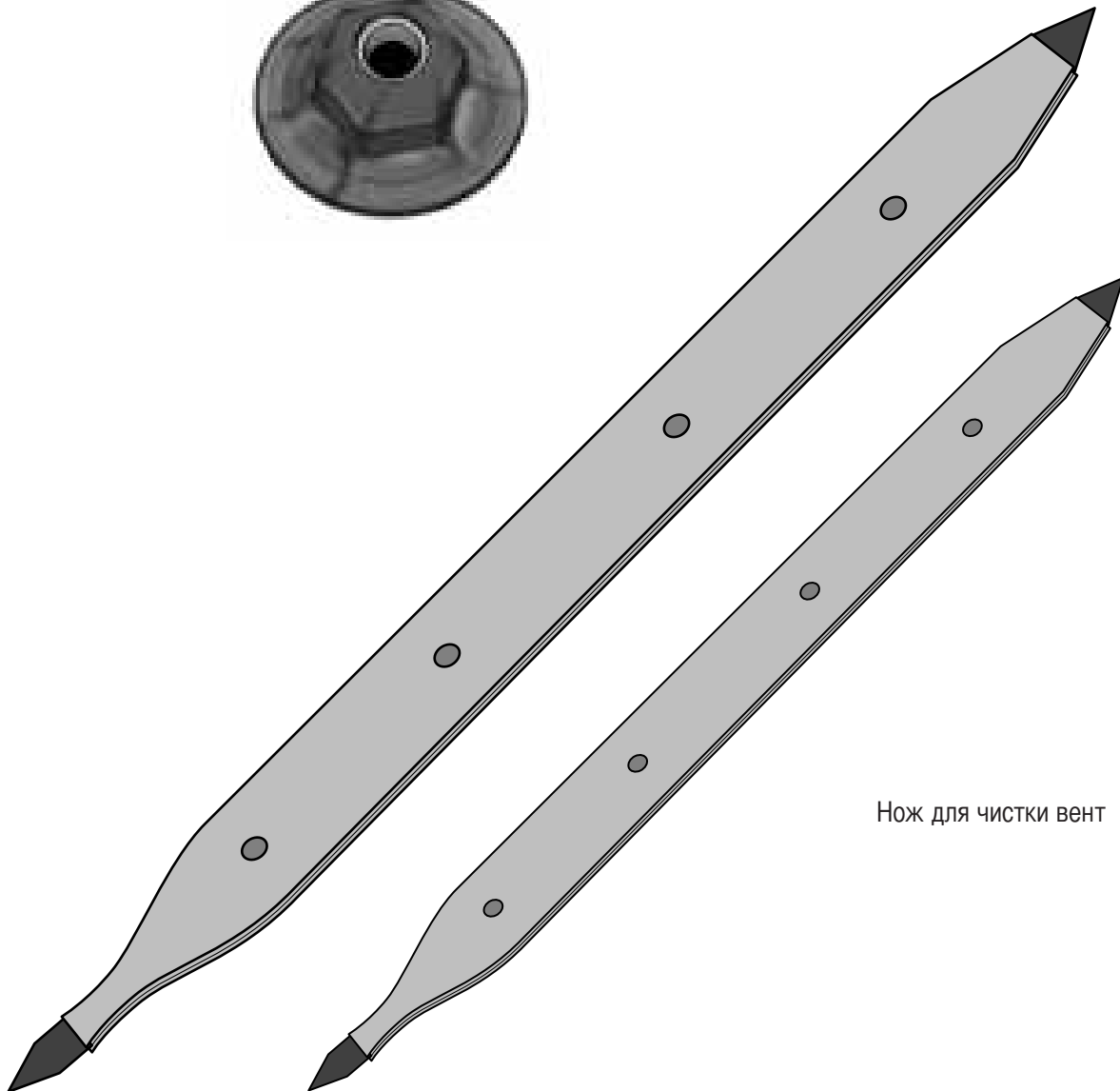

Нож для чистки вент

Vemek

Minuterie metalliche
Supporti reggianima per fonderie



Vemek

s.r.l. - 35018 San MARTINO di LUPARI (Pd) - Via Leonardo da Vinci, 34/D
Tel. 049/9461155 - Fax 049/9461059
